

**Beschreibung**

Mit diesen Luftfahrzeugwaagen verwiegen Sie Flugzeuge und Helikopter sicher und präzise an deren Jack Points. Die Waagen werden nach Ihren Anforderungen aus mehreren Jack-Point-Wägeeinheiten, der Datenübertragung per Kabel oder Funk und einer Software zusammengesetzt. Die einzelnen Wägeeinheiten nehmen Lasten bis zu 50000 kg pro Jack Point auf. Auch Kombinationen von Wägeeinheiten unterschiedlicher Nennlast sind möglich.

Mithilfe der zugehörigen Luftfahrzeugwaagen-Software werten Sie bis zu 6 Wägeeinheiten auf Ihrem PC aus. Es werden sowohl die Einzellasten der Jack Points, die Seitenlasten als auch die Gesamtlast angezeigt. Die Messdaten können gespeichert, ausgedruckt und nach Microsoft Excel exportiert werden.

Mit diesen Waagen können vielfältige Luftfahrzeugtypen verwogen werden: Motorflugzeuge, historische Flugzeuge, Business- und Passagier-Jets und Helikopter. Typische Anwendungen sind routinemäßige Gewichtskontrollen nach Reparaturen oder bei Modifizierungen von Luftfahrzeugen.

Merkmale

- | hohe Genauigkeit
- | einfaches Handling
- | kompakte Bauform
- | Nennlasten von 500 kg bis 50000 kg pro Jack Point
- | Abnahme der Sensoren nach OIMLR 60
- | wartungsfrei

Anwendungen

- | Gewichtskontrolle
- | Schwerpunktermittlung

Technische Daten der Waagen

Kabelgebundene Ausführung

Systemkomponenten	Jack-Point-Wägeeinheiten der Type JW, inkl. AD-Wandler und Steckerbuchse Konverterbox mit Steckernetzteil Kabelverbindungen LW-Software 1.0
Versorgung	Steckernetzteil 220V / 12VDC Alternativ: mobile 12V Stromversorgung oder PKW-Bordnetz
Verbindungskabel	Unitronic FD-CP / 4x0,25mm ² , Länge 4, 10, 15 oder 25 m (andere Längen auf Anfrage)
Schutzart des Konverters	IP 40

Ausführung mit Funkübertragung

Systemkomponenten	Jack-Point-Wägeeinheiten der Type JWF, inkl. Funksender und Akkus Funk-USB-Stick 2,4 GHz Steckerladenetzteil 220V LW-Software 1.0
Reichweite	bis zu 50 m
Versorgung	integrierte Akkus, Betriebszeit ca. 15 h

Auswahltabelle der Jack-Point-Wägeeinheiten

Typ	Nennlast	Anzeigeschritte der kabelgebundenen Wägeeinheiten, Type JW	Anzeigeschritte der Wägeeinheiten mit Funkübertragung, Type JWF
JW(F) 1.0	500 kg / 1000 lb	0,1 kg / 0,1 lb	0,2 kg / 0,2 lb
JW(F) 2.0	1000 kg / 2000 lb	0,1 kg / 0,1 lb	0,5 kg / 0,5 lb
JW(F) 3.0	2000 kg / 4000 lb	0,5 kg / 0,5 lb	1 kg / 1 lb
JW(F) 4.0	5000 kg / 10000 lb	1 kg / 1 lb	2 kg / 2 lb
JW(F) 5.0	10000 kg / 20000 lb	1 kg / 1 lb	5 kg / 5 lb
JW(F) 6.0	30000 kg / 60000 lb	5 kg / 5 lb	10 kg / 10 lb
JW(F) 7.0	50000 kg / 100000 lb	5 kg / 5 lb	20 kg / 20 lb

Technische Daten der Jack-Point-Wägeeinheiten

Messprinzip	DMS
Überlast	1,25 fache Nennlast
Genauigkeit	±0,1 % f.s.
Betriebstemperatur	-10 °C bis +40 °C
Lagertemperatur	-30 °C bis +70 °C
Schutzart	IP 65

Luftfahrzeugwaagen: Verwiegung an den Jack Points

Produktinfo

Abmessungen der Jack-Point-Wägeeinheiten

JW(F) 1.0 / 2.0

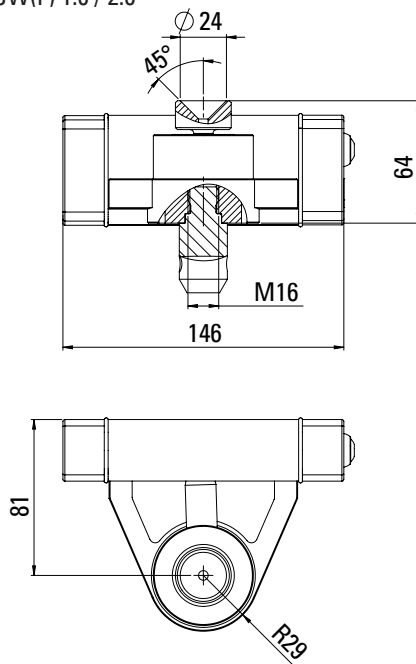

JW(F) 4.0 - 7.0

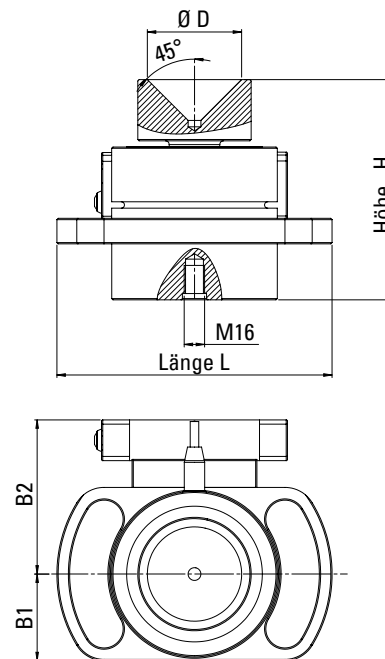

Typ	Länge L	Höhe H	B1	B2	D
JW(F) 4.0	180	98	49	101	30
JW(F) 5.0	180	109	49	101	53
JW(F) 6.0	206	135	63	116	64
JW(F) 7.0	216	173	68	121	74

Maße in mm

Abmessungen der Adapter zur Befestigung der Wägeeinheiten an die Hebeböcke

Adapter mit Zapfen

M16 zur Adaption an Wägeeinheit

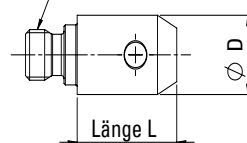

Adapter	Länge L	D
1	36,2	19,0
2	36,2	21,6
3	36,2	25,0

Sechskant-Adapter

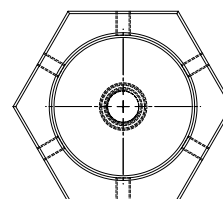

M16 zur Adaption an Wägeeinheit

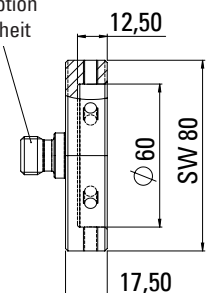

Maße in mm

Luftfahrzeugwaagen-Software 1.0

Anschluss von 1 bis 6 Jack-Point-Wägeeinheiten
 Anzeige aller Lasten
 Erstellung eines Wägeprotokolls
 Export nach Microsoft Excel
 Betriebssysteme:
 Win 2000, XP, Vista und Win 7

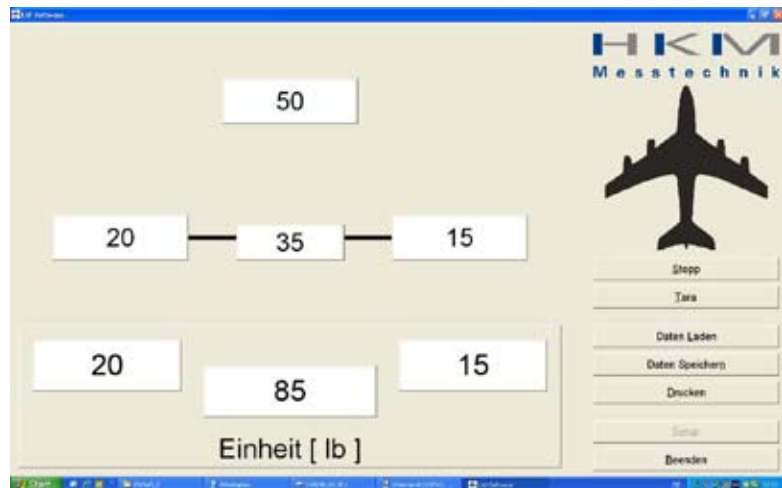

HKM-Messtechnik GmbH
 Ziegelhofstrasse 228
 79110 Freiburg
 GERMANY

Gruppe	Links	Mitte	Rechts	Summe
1	X	50	X	50
2	10	X	25	35
Summe	10	50	25	85

Luftfahrzeugart : Flugzeug
 Flugzeugtyp : ATR42-200
 Luftfahrzeug-Kennz. : D-Cxxx
 Fluggesellschaft : Air Freiburg
 Leergewicht : 9972 kg
 max.Abfluggewicht : 15749 kg

Bemerkung : _____

Uhrzeit : 13:20 Uhr
 Datum : 01.06.2010 Unterschrift : _____